

Инструкция

Пресс гидравлический Грузоподъемность 20 т

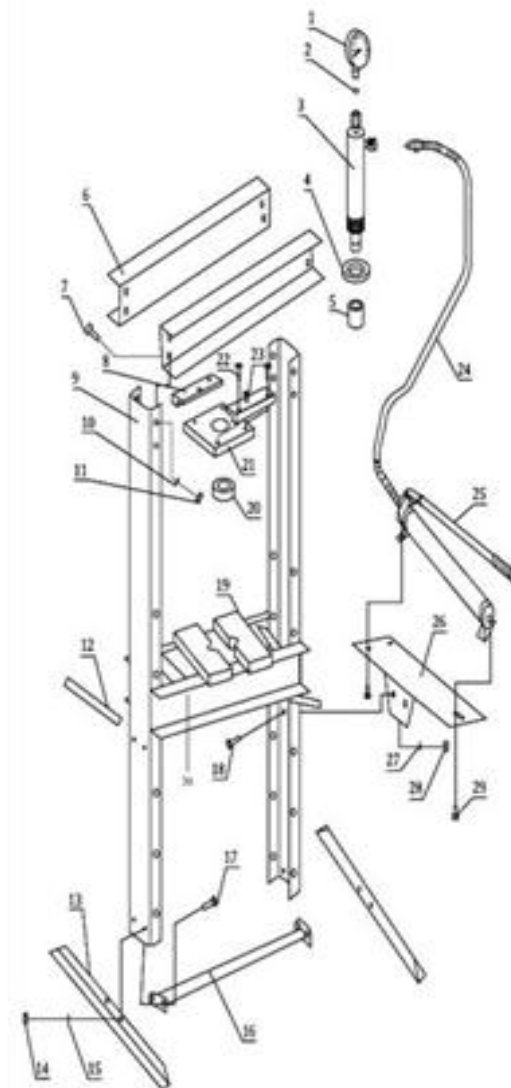

№	Описание	Количество
1	Манометр	1
2	Нейлоновое кольцо	1
3	Гидроцилиндр	1
4	Круглая гайка	1
5	Суппорт	1
6	Верхняя переключательная планка	2
7	Болт	8
8	Блок	2
9	Стойка	2
10	Шайба	8
11	Гайка	8
12	Стержень	2
13	Отделение каркаса	2
14	Гайка	4
15	Шайба	4
16	Нижняя переключательная планка	1
17	Болт	4
18	Болт	2
19	Блок	2
20	Нижняя гайка	1
21	Нижняя пластина	1
22	Болт	4
23	Болт	2
24	Шланг	1
25	Насос гидравлический	1
26	Пластина	1
27	Шайба	2
28	Гайка	2
29	Болт	3
30	Каркас	1



Важно! Внимательно прочитайте инструкцию, обратите внимание на инструкции по технике безопасности и мерам предосторожности. Используйте оборудование только по его прямому назначению. Несоблюдение данной инструкции может привести к причинению ущерба личной собственности и вреда здоровью.

Пожалуйста, сохраняйте инструкцию для дальнейшего использования.

1. Техника безопасности и меры предосторожности.

- Допускайте к работе с прессом только квалифицированный персонал, для лучшего и безопасного использования регулярно чистите пресс.
- Максимальная грузоподъемность 30 тонн. Никогда не используйте посторонние предметы при работе с прессом и всегда пользуйтесь манометром, чтобы точно определить уровень давления.
- Используйте пресс только по его прямому назначению. Не используйте его в каких либо других целях.
- Не допускайте детей и неквалифицированный персонал к прессу.
- При работе используйте облегчающую одежду, уберите шнурки, часы, кольца и другие украшения, соберите длинные волосы.
- Одевайте защитные очки, перчатки, полностью закрывайте лицо.
- Соблюдайте равновесие, одевайте только удобную обувь, не одевайте открытую обувь.
- Используйте пресс только на устойчивой, сухой, не скользкой поверхности. Поддерживайте чистоту на рабочей площадке, не храните посторонние предметы в рабочей зоне.
- Перед каждым использованием проверяйте пресс. Не используйте, если пресс изогнут, сломан, треснул, протекает или поврежден другим способом.
- Проверяйте, достаточно ли туго затянуты все болты и гайки.
- Работайте только в безопасном месте.
- Никогда не опускайте руки или ноги под пресс.
- Не используйте пресс для работы с пружинами или любыми другими предметами, которые способны выскользнуть и нанести потенциальный вред.
- Не используйте пресс в состоянии алкогольного или наркотического опьянения, под влиянием сильнодействующих лекарств.
- Не допускайте к работе неквалифицированный персонал.
- Не модифицируйте пресс.
- Не используйте тормозную жидкость или другую неподходящую жидкость. Избегайте смешения различных марок масла. Должно быть использовано только высококачественное гидравлическое масло.
- Не оставляйте пресс под дождем или другими осадками.
- Если пресс нуждается в ремонте или замене элементов, пользуйтесь услугами только квалифицированного персонала, используйте только оригинальные запчасти.

Важно! Меры предосторожности, перечисленные выше, не могут полностью предусмотреть возможные происшествия. Оператор пресса должен осторожно и осознанно подходить к работе.

2. Характеристики.

Грузоподъемность – 20 тонн

Длина хода 145мм
Диапазон работы – 90-1035 мм
Ширина – 495 мм

3. Сборка

Используйте рисунок пресса в разобранном состоянии в качестве руководства по сборке. Разложите все элементы конструкции перед собой перед началом сборки. Мы рекомендуем вам осуществлять сборку в следующем порядке:

1. Прикрепите основание (13) к левой стойке и нижней раме (16) при помощи болта (17), плоской шайбы (15) и гайки (14). Затем прикрепите основание к правой стойке и нижней раме.
2. Установите раму пресса в вертикальное положение, прикрепите верхнюю перекладину (6) к стойкам (9) при помощи болтов (7), плоских шайб (10) и гаек (11).
3. Поставьте вторую верхнюю перекладину в вертикальное положение и присоедините нижнюю платформу (21) к верхним перекладинам, затем прикрепите перекладину к стойке при помощи болтов (7), плоских шайб (10) и гаек (11).
4. Ввинтите гайку (4) в раму (3), вставьте раму под плоскую платформу (21), затем ввинтите круглую гайку (20) в раму и присоедините суппорт (5) к раме.
5. Прикрепите платформу пресса (26) к правой стойке при помощи болтов (18), шайб (27) и гаек (28), затем прикрепите помпу (25) к платформе пресса (26) при помощи болтов (29).
6. Вставьте стержень (12) в отверстия в колоннах, установите каркас (30) на два стержня (12).
7. Подсоедините насос (25) и раму (3). Зафиксируйте манометр (1).

4. Перед первым использованием.

1. Перед первым использованием выкачайте воздух из гидравлической системы, откройте выпускной клапан, повернув его против часовой стрелки, убедитесь, что в системе не осталось воздуха.
2. Проверьте, все ли элементы находятся в рабочем состоянии. Если какие-то запчасти поломаны, прекратите использование крана и свяжитесь со специалистом.

5. Эксплуатация

Внимательно прочитайте инструкцию перед использованием.

1. Установите блок нижней части стойки (19) на пресс (30), затем разместите рабочий элемент на блоке нижней части стойки.
2. Закройте выпускной клапан, повернув его по часовой стрелке.
3. Качайте рукоятку, пока подкладка не начнет доставать до рабочего элемента
4. Убедитесь, что рабочий элемент находится в центре пресса
5. Поверните рукоятку, чтобы груз опустился на рабочий элемент
6. Когда работа окончена, прекратите поворачивать рукоятку, медленно и аккуратно уберите рабочий элемент из-под пресса
7. Как только пресс полностью поднят, уберите элемент из рамы.

Ремонт

1. Регулярно очищайте поверхность пресса сухой, чистой и мягкой тканью и периодически смазывайте шарниры и все движущиеся детали маслом.
2. Когда пресс не используется, храните его в сухом месте с подъемным механизмом и клапаном полностью отодвинутым назад.
3. Если эффективность работы пресса уменьшается, выкачайте из гидравлической системы воздух, как описано в пункте 4.

Список запчастей

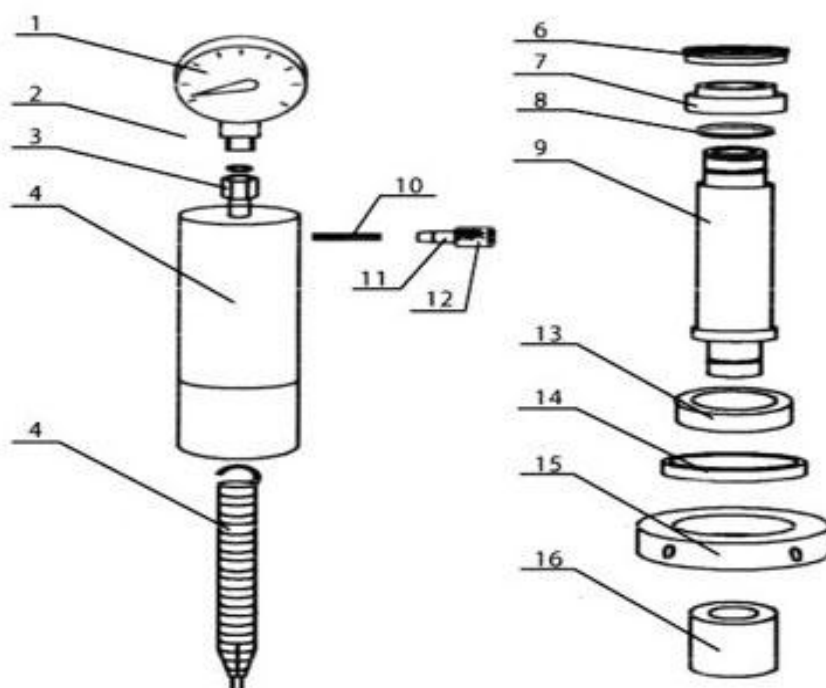

№	Описание	Количество	№	Описание	Количество
1	Манометр	1	10	Пружинная шпилька	1
2	Нейлоновое кольцо	1	11	Стяжка	1
3	Болт	1	12	Колпачок	1
4	Цилиндр	1	13	Шпиндель	1
5	Пружина	1	14	Колпачок	1
6	Кольцо	1	15	Колпачок	1
7	Кольцо клапана	1	16	Шток	1
8	Кольцо	1			
9	Клапан	1			

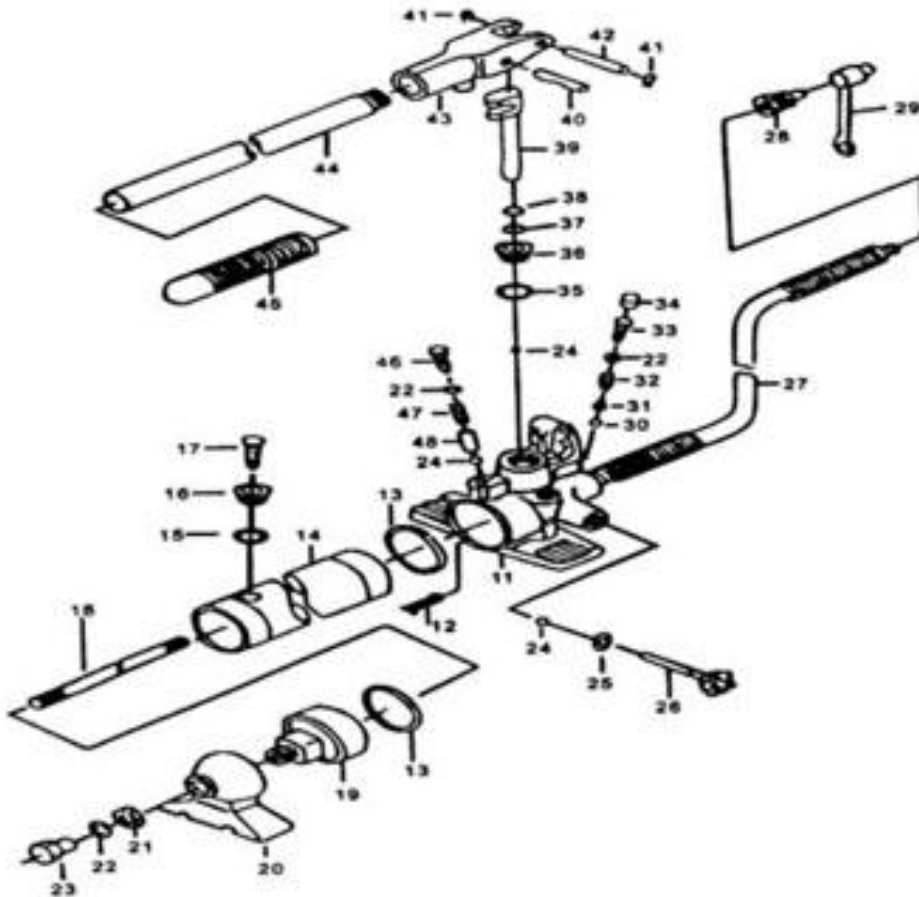

Список запчастей пневматической насосной станции.

№	Описание	Количество	№	Описание	Количество
11	Блок клапана	1	30	Шарик	1
12	Масляный фильтр	1	31	Наконечник	1
13	Кольцо	2	32	Пружина	1
14	Резервуар	1	33	Винт	1
15	Кольцо	1	34	Защита пружины	1
16	Гайка	1	35	Кольцо	1
17	Клапан	1	36	Винт	1
18	Штырь	1	37	Нейлоновое кольцо	1
19	Кожух резервуара	1	38	Кольцо	1
20	Опора насоса	1	39	Пистон	1
21	Гайка	1	40	Штырь	1
22	Кольцо	4	41	Сдерживающее кольцо	2
23	Винт	1	42	Штырь	1
24	Шарик	3	43	Рукоятка	1
25	Кольцо	1	44	Рукоятка	1
26	Выпускной клапан	1	45	Рукав рукоятки	1
27	Гидравлический шланг	1	46	Винт	1
28	Сцепка	1	47	Пружина	1
29	Защитный кожух	1	48	Сцепка	1